

## PVM 027

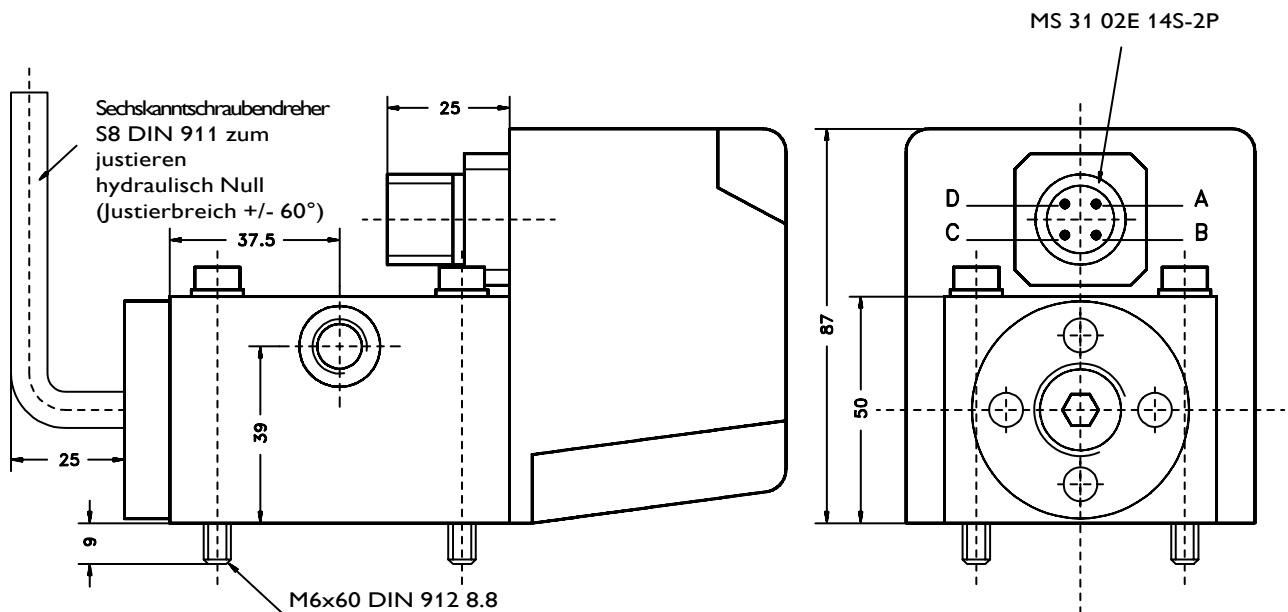
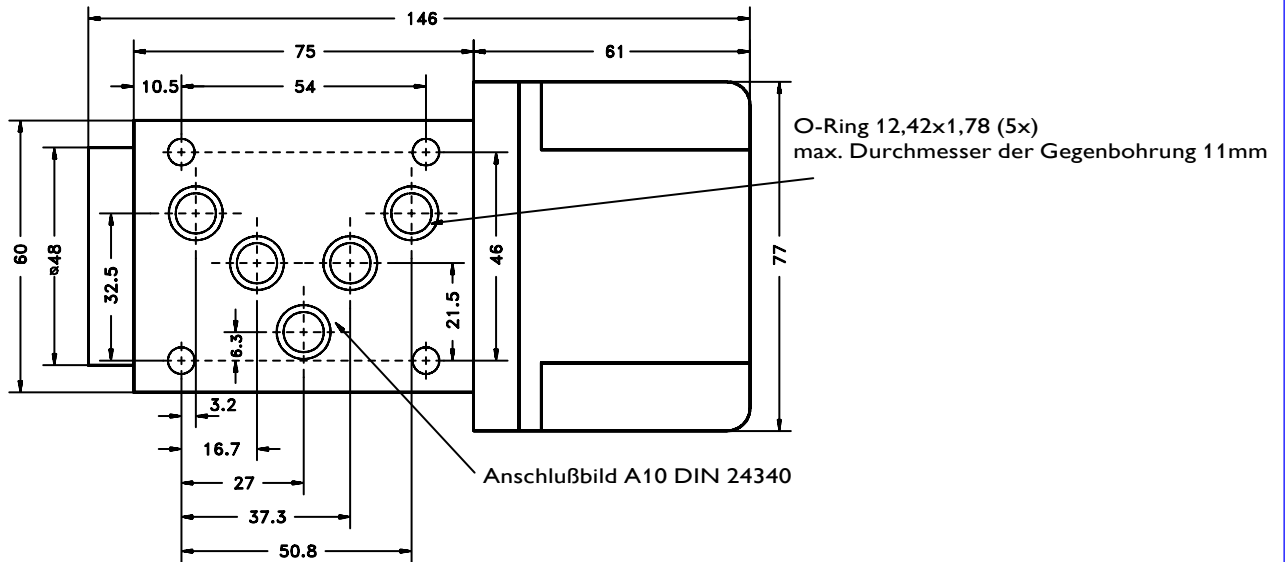

### Wichtige Hinweise:

- Die Montagefläche für das Ventil sollte eine Ebenheit von 0,02 mm und eine max. Rauhtiefe von 6 µm aufweisen.
- Sehr einfache Nullpunkt-Einstellung mittels Sechskantschraubendreher S 8 DIN 911.
- Ventile mit geknickter Kennlinie lieferbar.
- Kupplungsstecker und Anschlußplatte müssen separat bestellt werden.